

送り関係/Feed mechanism

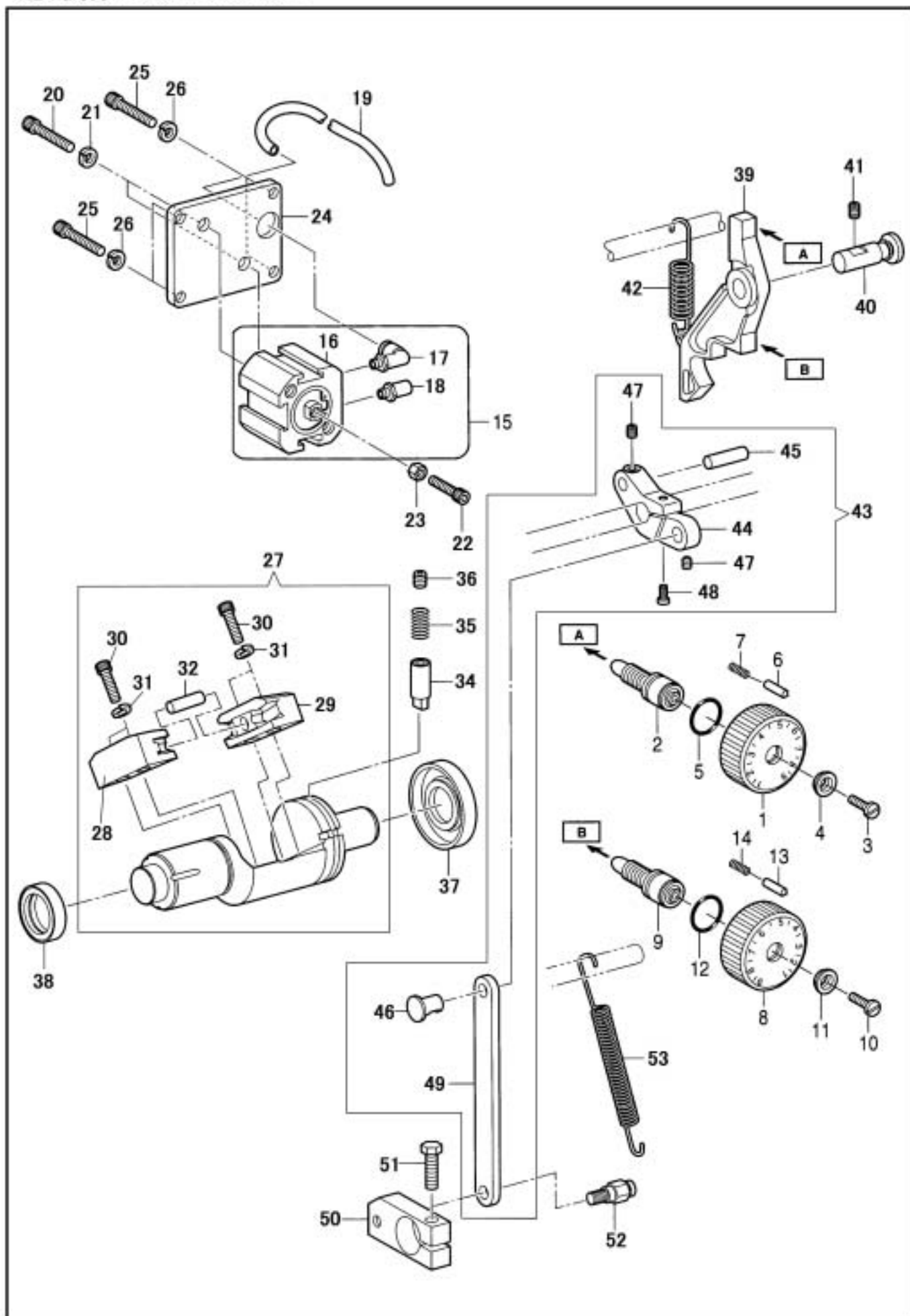

送り関係/Feed mechanism

	部品番号	BL(S)(E)	BLC(S)(E)	FULL(S)(E)	数量	品名	DESCRIPTION
	PARTS				QTY		
1	60186	*	*	*	1	送り調節ダイヤル(上)	FEED ADJUSTING DIAL, U
2	BS38284	*	*	*	1	送り調節ねじ	ADJUSTING SCREW
3	10812	*	*	*	1	ダイヤル止ねじ	SCREW, SM4.76X28 L=22
4	B142746	*	*	*	1	ダイヤルワッシャー	SUPPORT PLATE
5	18420	*	*	*	1	Oリング	O RING, 10
6	B145502	*	*	*	1	ダイヤルピン	POSITIONING PIN
7	B100328	*	*	*	1	ダイヤルピンスプリング	SPRING, COMPRESSION
8	60187	-	-	*	1	送り調節ダイヤル(下)	FEED ADJUSTING DIAL, D
9	BS38284	-	-	*	1	送り調節ねじ	ADJUSTING SCREW
10	10812	-	-	*	1	ダイヤル止	SCREW, SM4.76X28 L=22
11	B142746	-	-	*	1	ダイヤルワッシャー	SUPPORT PLATE
12	18420	-	-	*	1	Oリング	O RING, 10
13	B145502	-	-	*	1	ダイヤルピン	POSITIONING PIN
14	B100328	-	-	*	1	ダイヤルピンスプリング	SPRING, COMPRESSION
15	60192	-	-	*	1	送り調節シリンダー(組)	CYLINDER COMPLETE
16	60192-01	-	-	*	1	送り調節シリンダー	CYLINDER
17	60192-02	-	-	*	1	継手	JOINT
18	60192-03	-	-	*	1	サイレンサー	SILENCER
19	60198	-	-	*	1	PC用ハイロンチューブ	TUBE
20	31021	-	-	*	2	送り調節シリンダー止	SCREW M6X1 L=16
21	28578	-	-	*	2	送り調節シリンダーワッシャー	WASHER, SPRING
22	28058	-	-	*	1	送り調節シリンダー先端ねじ	SCREW M6X1 L=12
23	30804	-	-	*	1	送り調節シリンダーナット	NUT, M6
24	61046	*	*	*	1	送り調節シリンダー板	SETTING PLATE, PC-CYLINDER
25	18065	*	*	*	4	送り調節シリンダー板止	SCREW M5X0.8 L=14
26	90625	*	*	*	4	送り調節シリンダー板止ワッシャー	WASHER, SPRING
27	60340C	*	*	*	1	バックシリンダーセット	BACK CYLINDER COMPLETE
28	60346	*	*	*	1	角玉レール組(L)	GUIDE RAIL COMPLETE, L
29	60346	*	*	*	1	角玉レール組(R)	GUIDE RAIL COMPLETE, R
30	27177	*	*	*	4	角玉レール止	SCREW M5X0.8 L=16
31	90625	*	*	*	4	角玉レール止ワッシャー	WASHER, SPRING
32	60347	*	*	*	1	シリンダー角玉ピン	NEEDLE ROLLER, 7X22.4
34	60350	*	*	*	1	バックシリンダー案内ピン	CYLINDER GUIDE PIN, B
35	60230	*	*	*	1	案内ピンスプリング	SPRING
36	60213	*	*	*	1	バックシリンダー案内ピン止	SET SCREW M10X1.5 L=10
37	60341	*	*	*	1	バックシリンダーオイルシール(後)	OIL SEAL (BACK)
38	60212	*	*	*	1	バックシリンダーオイルシール(前)	OIL SEAL (FRONT)
39	60188	*	*	*	1	送り調節腕	FEED ADJUSTMENT ARM
40	60189	*	*	*	1	送り調節腕ピン	PIN
41	27172	*	*	*	1	送り調節腕ピン止	SET SCREW M6X1 L=8
42	60190	*	*	*	1	送り調節腕スプリング	SPRING
43	60194C	*	*	*	1	送り調節だるま(組)	FEED ADJUSTING LEVER COMPLETE
44	60194	*	*	*	1	送り調節だるま	FEED ADJUSTING LEVER
45	60195	*	*	*	1	送り調節だるまピン	NEEDLE ROLLER, 6X25
46	60115	*	*	*	1	送り調節連結ピン	LINK PIN, 8
47	18028	*	*	*	2	送り調節だるまピン止	SET SCREW M5X0.8 L=5
48	37008	*	*	*	1	送り調節だるま締めねじ	PINCH SCREW M5X0.8 L=25
49	60196	*	*	*	1	送り調節連結	FEED ADJUSTING CONNECTION
50	60348	*	*	*	1	バックシリンダーだるま	CONNECTING BLOCK, B-CYLINDER
51	60351	*	*	*	1	バックシリンダーだるま止	PINCH SCREW M6X 1 L=20
52	60349	*	*	*	1	バックシリンダーだるまピンねじ	PIN SCREW
53	60342	*	*	*	1	バックシリンダースプリング	SPRING