

糸切りソレノイド、メスクランク

THREAD TRIMMER KNIFE, DRIVING KNIFE CRANK

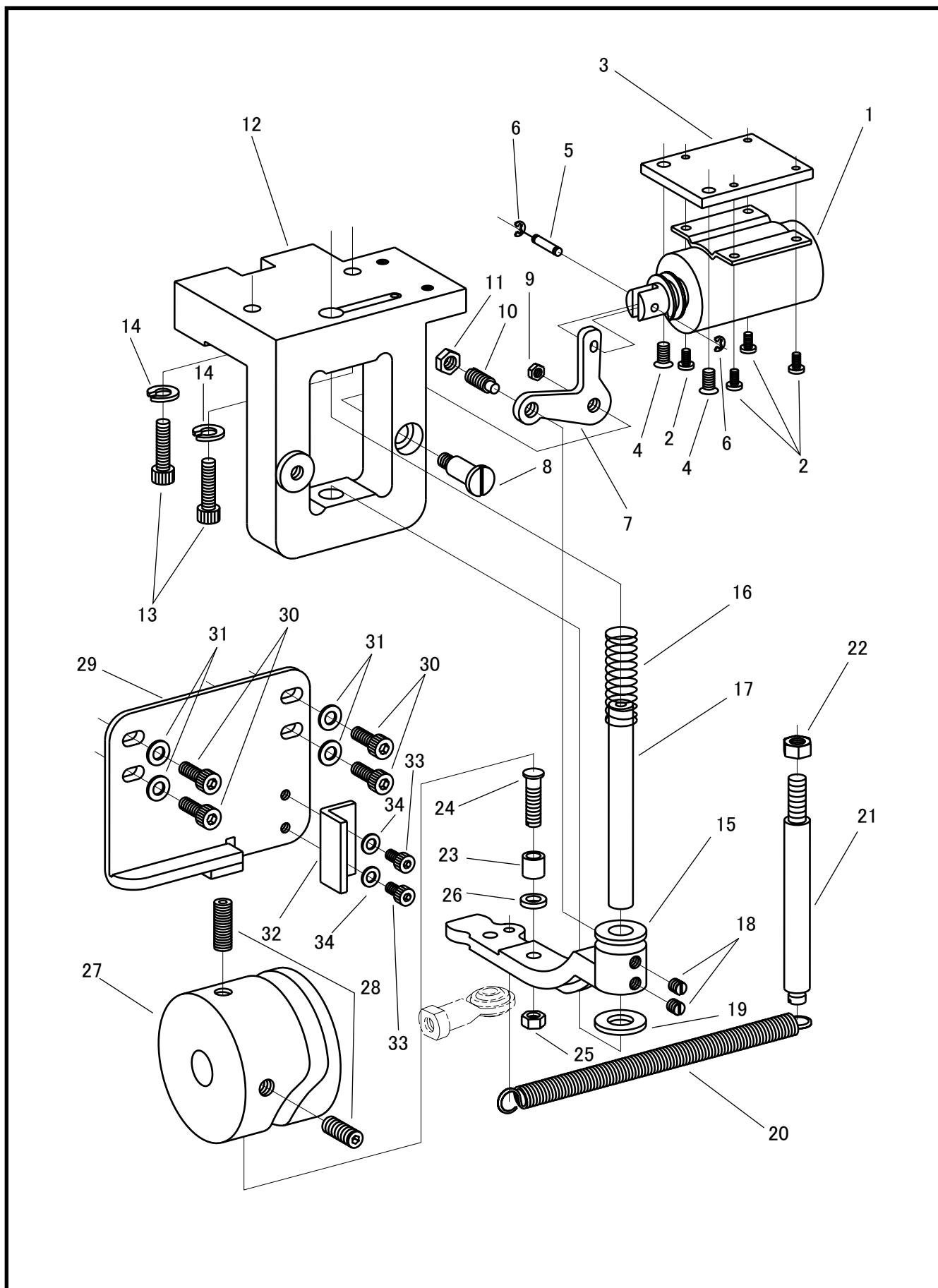

糸切りソレノイド メスクランク

THREAD TRIMMER KNIFE, DRIVING KNIFE CRANK

No.	部品番号	-8BLC-20	-28BLC-20	-8BLC-30	-28BLC-30	数量	品名	DESCRIPTION
	PARTS No.					QTY		
1	30102	*	*	*	*	1	糸切りソレノイド(24V)	THREAD TRIMMER SOLENOID (24V)
2	30122	*	*	*	*	4	糸切りソレノイド止めねじ	SCREW M3×0.5 L=6
3	37713	*	*	*	*	1	糸切りソレノイド固定板	THREAD TRIMMER SOLENOID BASE
4	6031-01	*	*	*	*	2	糸切りソレノイド固定板止めねじ	SCREW 11/64×40 L=8.3
5	30105	*	*	*	*	1	プランジャーピン	PIN
6	30124	*	*	*	*	2	プランジャーピン止め輪	RETAINING RING
7	70742	*	*	*	*	1	切換え板	DRIVING KNIFE CRANK CONNECTING LEVER
8	30068	*	*	*	*	1	切換え板段ねじ	HINGE SCREW
9	13076-01	*	*	*	*	1	切換え板段ねじナット	NUT
10	38158	*	*	*	*	1	切換え板ピンねじ	SCREW 15/64X28
11	50409	*	*	*	*	1	切換え板ピンねじナット	NUT
12	70737	*	*	*	*	1	糸切りソレノイド台	DRIVING KNIFE CRANK FRAME
13	35034	*	*	*	*	2	糸切りソレノイド台止めねじ	SCREW M6×1 L=20
14	70754	*	*	*	*	2	糸切りソレノイド台止めスプリングワッシャー	SPRING WASHER
15	70739	*	*	*	*	1	メスクランク	DRIVING KNIFE CRANK
16	70741	*	*	*	*	1	メスクランクスプリング	DRIVING KNIFE CRANK SPRING
17	70740	*	*	*	*	1	メスクランク軸	DRIVING KNIFE CRANK SHAFT
18	4070	*	*	*	*	2	メスクランク止めねじ	SCREW M5×0.8 L=5
19	38149	*	*	*	*	1	メスクランク受パッキン	PACKING
20	70745	*	*	*	*	1	メスクランク戻しスプリング	SPRING
21	70746	*	*	*	*	1	メスクランク戻しスプリング掛	SCREW STUD
22	10636	*	*	*	*	1	メスクランク戻しスプリング掛ナット	NUT
23	70747	*	*	*	*	1	メスクランクローラー	DRIVING KNIFE CRANK ROLLER
24	70748	*	*	*	*	1	メスクランクローラーねじ	SCREW 7/32X32
25	13076-01	*	*	*	*	1	メスクランクローラーねじナット	NUT
26	70749	*	*	*	*	1	メスクランクローラーねじワッシャー	WASHER
27	70738	*	*	*	*	1	糸切りカム	THREAD TRIMMER CAM
28	10571-G	*	*	*	*	2	糸切りカム止めねじ	SCREW 6.75×24 L=20
29	70743	*	*	*	*	1	メスクランク受板	DRIVING KNIFE CRANK GUIDE
30	18065	*	*	*	*	4	メスクランク受板止めねじ	SCREW M5×0.8 L=14
31	27186	*	*	*	*	4	メスクランク受板止めねじワッシャー	WASHER (M5)
32	70744	*	*	*	*	1	メスクランクストッパー	DRIVING KNIFE CRANK STOPPER
33	30075	*	*	*	*	2	メスクランクストッパー止めねじ	SCREW M4×0.7 L=8
34	30078	*	*	*	*	2	メスクランクストッパー止めねじワッシャー	WASHER