

送り関係/Feed mechanism

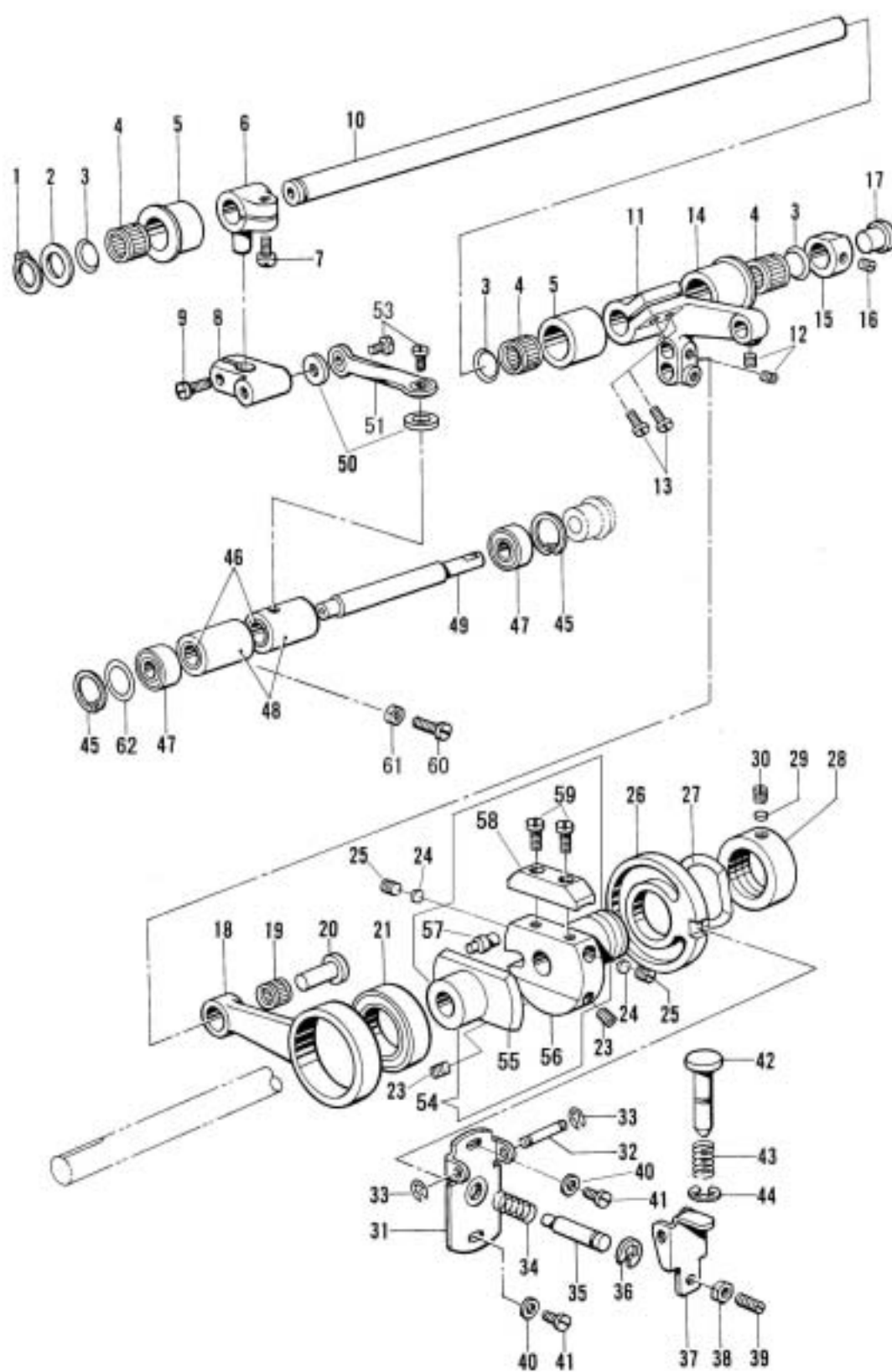

送り関係/Feed mechanism

	部品番号	↑	↑-ONU	数量	品名	DESCRIPTION
	PARTS			QTY		
1	33085	*	*	1	止め輪	RETAINING RING
2	37158	*	*	1	座金	WASHER
3	33055	*	*	6	止め輪	RETAINING RING
4	33010	*	*	3	ニードルベアリング	NEEDLE BEARING
5	33054	*	*	2	ベアリングケースA	BEARING CASE (A)
6	33059	*	*	1	送り腕	FEED ARM
7	37136	*	*	1	締めねじ	PINCH SCREW M5X0.8 L=10
8	37133	*	*	1	送り腕リンク	FEED ARM LINK
9	37134	*	*	1	締めねじ	PINCH SCREW M4X0.7 L=10
10	37201	*	*	1	下送り軸	LOWER FEED SHAFT
11	37203	*	*	1	下送りレバー	LOWER FEED LEVER
12	37027	*	*	1	止めねじ	SCREW M6X0.75 L=8
13	37136	*	*	2	締めねじ	PINCH SCREW M5X0.8 L=10
14	37119	*	*	1	ベアリングケースB	BEARING CASE (B)
15	37115	*	*	1	下送り軸カラー	COLLAR
16	37185	*	*	1	止めねじ	SET SCREW M6X1 L=5
17	37017-A	*	*	1	ゴム栓	RUBBER CAP
18	37195	*	*	1	下送りロッド	LOWER FEED ROD
19	33100	*	*	1	ニードルベアリング	NEEDLE BEARING
20	37164	*	*	1	ピン	PIN
21	33084	*	*	1	ベアリング	BEARING
23	37190	*	*	2	止めねじ	SCREW M6X1 L=14
24	33138	*	*	2	座金	WASHER
25	33123	*	*	2	止めねじ	SCREW 3/16X40 L=6
26	37191	*	*	1	送り調節カム	FEED ADJUST CAM
27	33083	*	*	1	押しリングワッシャー	WAVE SPRING WASHER
28	37192	*	*	1	押しリング	PUSHING RING
29	37193	*	*	1	押しリングライナー	WASHER
30	37182	*	*	1	止めねじ	SCREW M6X0.75 L=5
31	37326	*	*	1	送り調節受け台	FEED ADJUST BRACKET
32	33118	*	*	1	押えピン	PIN
33	33125	*	*	2	止め輪	RETAINING RING
34	37328	*	*	1	調節ピンバネ	SPRING
35	37327	*	*	1	送り調節ピン	PIN
36	33162	*	*	1	止め輪	RETAINING RING
37	37324	*	*	1	送り調節押し板	FEED ADJUST PRESSER PLATE
38	33124	*	*	1	ナット	NUT
39	33119	*	*	1	止めねじ	SCREW M5X0.8 L=10
40	33139	*	*	2	座金	WASHER
41	37134	*	*	2	止めねじ	SCREW M4X0.7 L=10
42	37322	*	*	1	送り調節ボタン	FEED ADJUST PIN
43	37323	*	*	1	ボタンバネ	SPRING
44	33143	*	*	1	止め輪	RETAINING RING
45	33093	*	*	2	止め輪	RETAINING RING
46	33056	*	*	2	ローラークラッチ	ROLLER CLUTCH
47	33020	*	*	2	ベアリング	BEARING
48	37238	*	*	2	クラッチケース(下)	CLUTCH CASE (D)
49	33092	*	*	1	クラッチ軸	CLUTCH SHAFT
50	37132	*	*	2	フェルト	FELT
51	37129	*	*	1	メガネジョイント	JOINT LINK
53	37131	*	*	2	段ねじ	STUD SCREW
54	33082C	*	*	1	送りカム土台(組)	FEED CAM BRACKET COMPLETE
55	33082	*	*	1	送りカム	FEED CAM
56	37189	*	*	1	送りカム土台	FEED CAM BRACKET
57	33133	*	*	1	カシメピン	PIN
58	11095	*	*	1	送り調節板	FEED ADJUST PLATE
59	11096	*	*	2	締めねじ	SCREW 3/16X40 L=11
60	33508	*	*	1	クラッチケース支持ピンねじ	SCREW M4X0.7 L=10
61	33509	*	*	1	支持ピンナット	NUT
62	37239	*	*	1	クラッチスペーサー(下)A	CLUTCH SPACER T=0.1
62	37240	*	*	1	クラッチスペーサー(下)B	CLUTCH SPACER T=0.15
62	37241	*	*	1	クラッチスペーサー(下)C	CLUTCH SPACER T=0.2