

給油關係/LUBRICATION

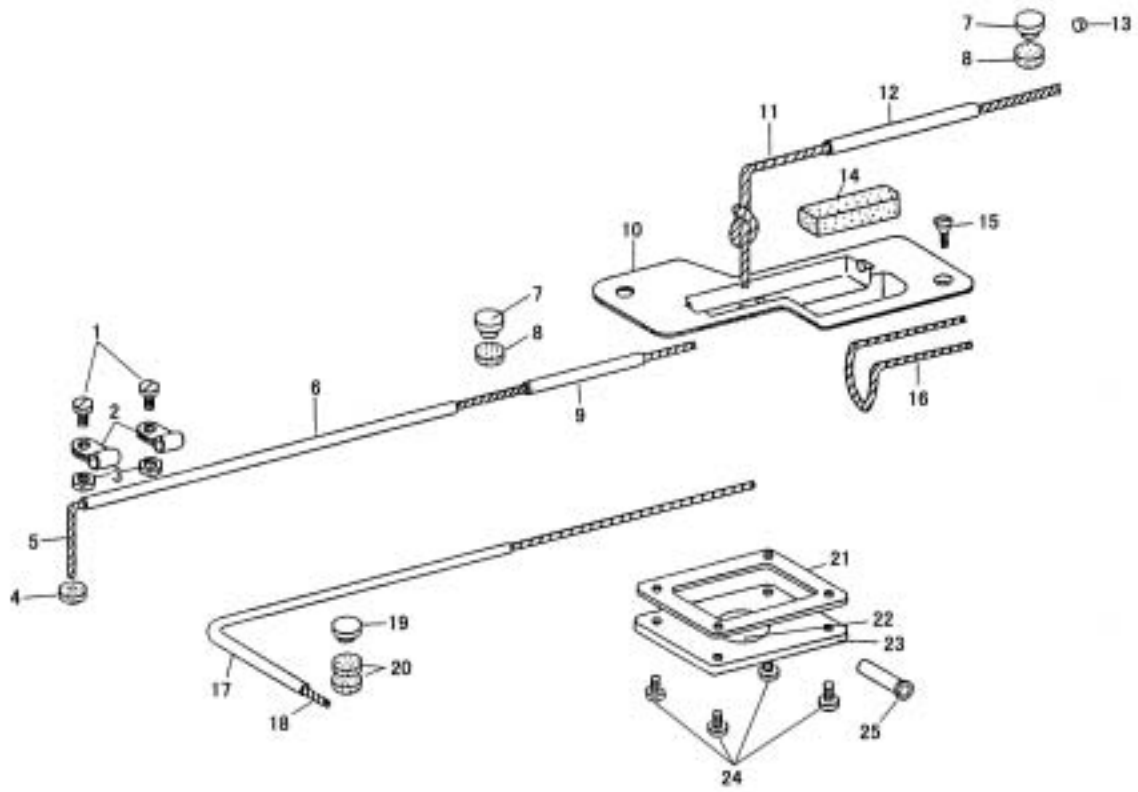

給油関係/LUBRICATION

	部品番号 PARTS	-25	-25-BT	-25-FL	-25-BTFL	数量 QTY	品名	DESCRIPTION
1	4124	*	*	*	*	2	油芯止めクランプ止めねじ	SCREW M4X0.7 L=10.8
2	30022	*	*	*	*	2	油芯止めクランプ	OILING WICK CLAMP
3	31206	*	*	*	*	2	油芯止めナット	NUT M4X0.7
4	11069	*	*	*	*	1	上軸メタル(前)フェルト	OILING FELT
5	18287	*	*	*	*	1	油芯	OILING WICK
6	18288	*	*	*	*	1	ビニールチューブ	OIL TUBE
7	20171	*	*	*	*	2	上軸メタルゴム栓	RUBBER PLUG
8	11069	*	*	*	*	2	上軸メタル(前)フェルト	OILING FELT
9	18113	*	*	*	*	2	ビニールチューブ	OIL TUBE 35MM
10	18103	*	*	*	*	1	オイル上タンク	OIL RESERVOIR
11	18109	*	*	*	*	1	油芯	OILING WICK 220MM
12	18111	*	*	*	*	1	ビニールチューブ	OIL TUBE 75MM
13	20067	*	*	*	*	1	上軸油ゴム栓	RUBBER PLUG
14	18104	*	*	*	*	1	オイル上タンクフェルト	FELT
15	7041	*	*	*	*	1	オイル上タンク(右)止めねじ	SCREW
16	18108	*	*	*	*	1	油芯	OILING WICK 160MM
17	18362	*	*	*	*	1	ビニールチューブ	OIL TUBE
18	18361	*	*	*	*	1	油芯	OILING WICK
19	20171	*	*	*	*	1	上軸メタルゴム栓	RUBBER PLUG
20	11069	*	*	*	*	2	上軸メタル(前)フェルト	OILING FELT
21	18354	*	*	*	*	1	オイル板パッキン	OIL RESERVOIR GASKET
22	18353	*	*	*	*	1	オイル窓	OIL RESERVOIR WINDOW
23	18352	*	*	*	*	1	オイル板	OIL RESERVOIR PLATE
24	15007	*	*	*	*	4	オイル板止めねじ	SCREW 9/64X40 L=10.0
25	20405	*	*	*	*	1	注油パイプ	LUBRICATING PIPE