

LCW-8BL-1-A パーツリスト / PARTS LIST

LCW-8BL-1と異なる部品 / DIFFERENT PARTS FROM LCW-8BL-1

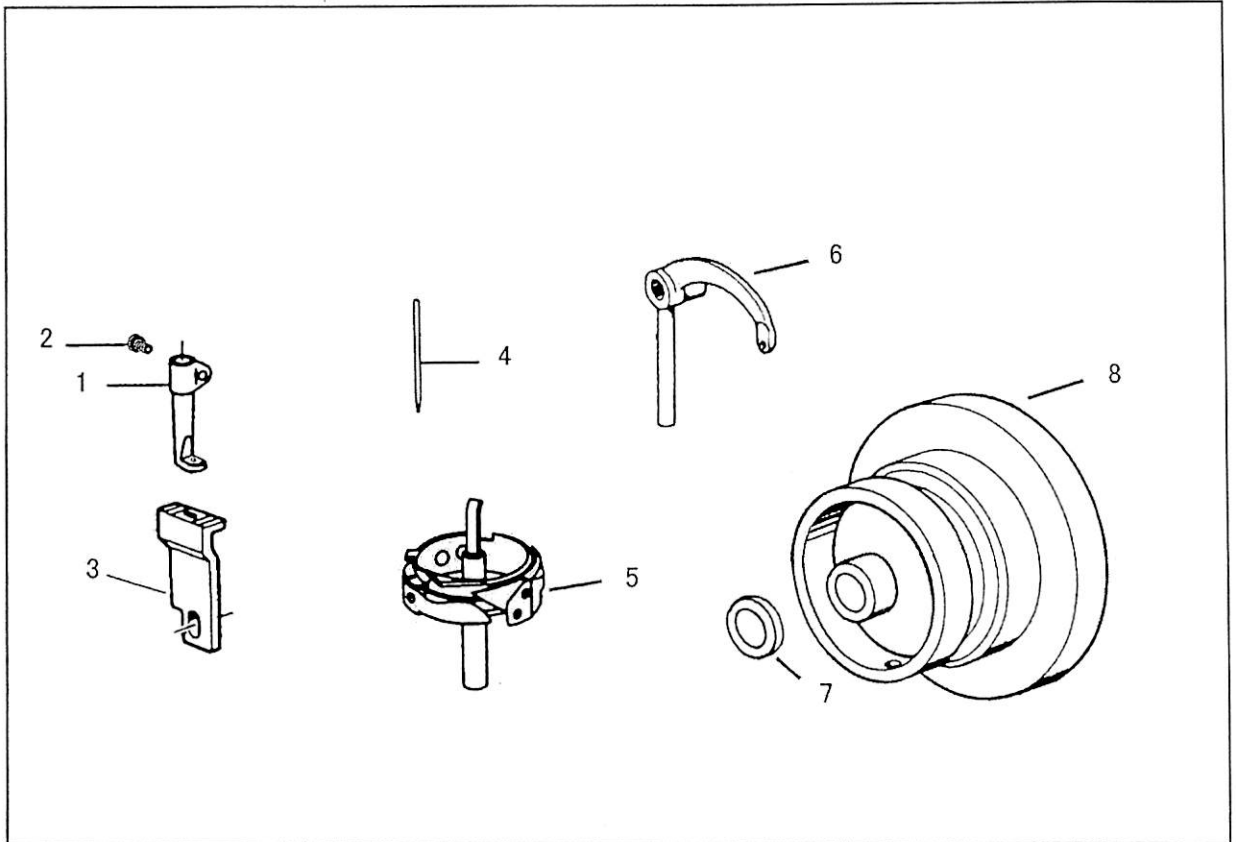

No.	部品番号 PARTS NO.	個数 QTY	品名	DESCRIPTION
1	10795-A	1	中押え (太糸用)	VIBRATINGPRESSER FOOT (FOR THICK THREAD)
2	10662	1	ねじ	SCREW 5/32x40 L=6.5
3	13833-A	1	送り歯 (太糸用)	FEED DOG (FOR THICK THREAD)
4	N0125	1	針 DPX17 #25	NEEDLE DPx17 #25
5	13703-A	1	カマ(組) (太糸用)	HOOK COMPLETE (FOR THICK THREAD)
6	15024	1	天秤	THREAD TAKE-UP LEVER
7	14052	1	ベルトガード ワッシャー	BELT GUARD WASHER
8	15162-A	1	プーリー	MACHINE PULLEY
			付属品	ACCESSORIES
4	N0125	3	針 DPX17 #25	NEEDLE DPx17 #25

パーツリストご利用に際して
部品は予告なしに設計変更される場合があります。

Notes for using this parts list.
Parts are subject to change in design without prior notice.

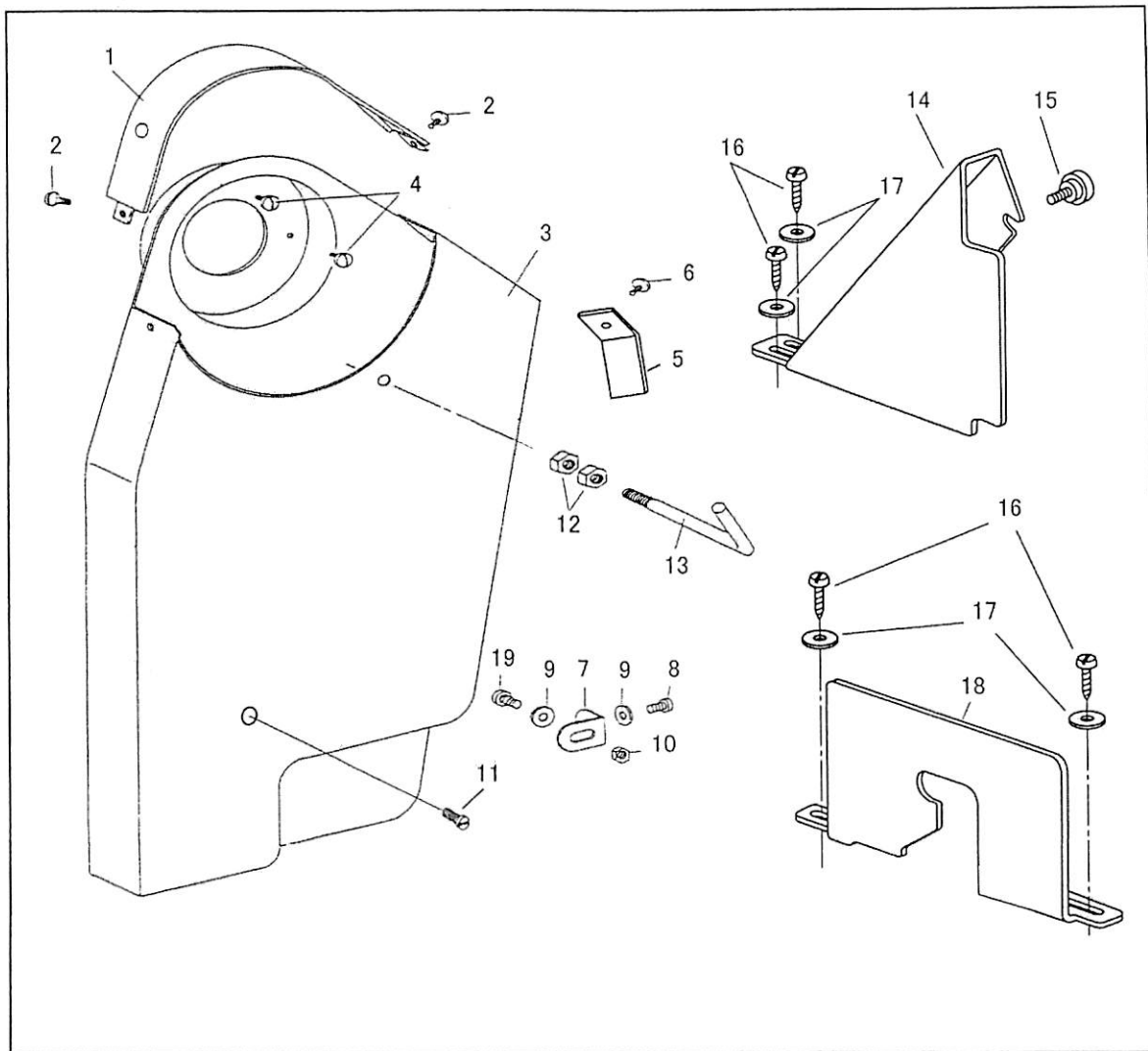

No.	部品番号 PARTS NO.	個数 QTY	品名	DESCRIPTION
1	14050	1	ベルトガード上カバー	BELT GUARD UPPER COVER
2	12418	2	ベルトガード上カバー止ネジ	SCREW 13/64X32 L=9
3	13753-A	1	ベルトガード本体	BELTGUARD BODY
4	11162	2	ベルトガード本体止ネジ	SCREW 3.4X36 L=5.4
5	13753-B	1	すきま板	PLATE
6	6339	1	止ネジ	SCREW 1/8X44 L=4
7	12294-04	1	L金具	L-STAY
8	10561	1	止ネジ	SCREW 11/64X32 L=6.5
9	11142	2	平ワッシャー	WASHAER
10	31206	1	ナット	NUT M4
11	10561	1	ベルトガード止ネジ	SCREW 11/64X32 L=6.5
12	37102	2	検出器支え棒ナット	NUT M6
13	17529	1	検出器支え棒	SYNCRONIZER SUPORT
14	13753-T	1	ベルトガード補助ガード	BELT GUARD (BOTTOM)
15	11830	1	つまみネジ	THUMB SCREW 9/64X40
16	15081	4	木ねじ	WOOD SCREW
17	11142	4	平ワッシャー	WASHAER
18	13429	1	ベルトガード補助板	BELT GUARD (SIDE)
19	30046	1	止ネジ	SCREW M4X0.7 L=6