

調子板
TENSION BRACKET

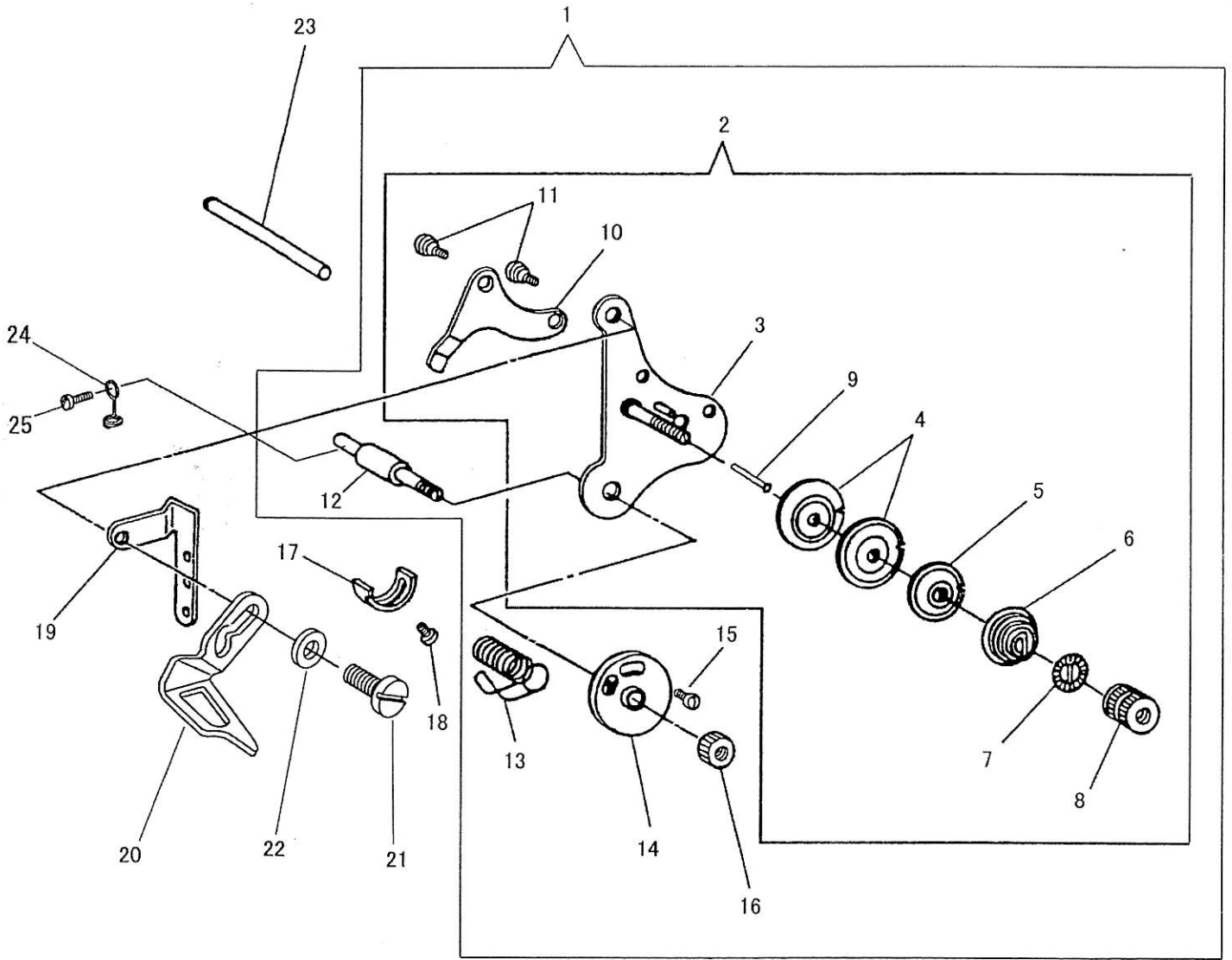

調子板
TENSION BRACKET

No	部品番号 PARTS No	-8BL-2	-8BL/TA-2	員数 QTY	品名	DESCRIPTION
1	19474C	*	*	1	調子板 (組)	TENSION BRACKET COMP.
2	19421C-A	*	*	1	調子板 (組)	TENSION BRACKET COMP.
3	19421C-9	*	*	1	調子板 (組)	TENSION BRACKET
4	19531	*	*	2	調子皿	TENSION DISC
5	19532	*	*	1	丸一皿	TENSION RELEASING WASHER
6	19533	*	*	1	渦巻スプリング (径1.4)	TENSION SPRING
7	28206	*	*	1	ローレットストッパー	REGULATING THUMB NUT WASHER
8	19513	*	*	1	ローレットナット	REGULATING THUMB NUT
9	10793	*	*	1	糸ゆるめ段ピン	TENSION RELEASING PIN
10	10678	*	*	1	糸ゆるめ板	TENSION RELEASING PLATE
11	19422	*	*	2	糸ゆるめ板段ねじ	HINGE SCREW 9/64X40
12	19512	*	*	1	糸引スプリング軸	THREAD CONTROLLER STUD
13	10689	*	*	1	糸引スプリング	THREAD CONTROLLER SPRING
14	10694	*	*	1	二重皿	THREAD CONTROLLER DISC
15	B118319	*	*	1	二重皿止めねじ	SCREW 3/32X56 L=6.0
16	19534	*	*	1	ローレットナット	NUT 7/32X32
17	10690	*	*	1	糸引スプリング受け	THREAD CONTROLLER SPRING STOPPER
18	8100	*	*	1	糸引スプリング受けねじ	SCREW 9/64X40 L=6.5
19	15062	*	*	1	大糸掛	THREAD RETAINER
20	34042-TA	*	*	1	糸調子糸掛	THREAD GUIDE
21	10545	*	*	1	大糸掛止めねじ	SCREW 11/64X32 L=14.0
22	11142	*	*	1	大糸掛止めねじワッシャー	WASHER
23	10720	*	*	1	糸ゆるめピン (長)	TENSION RELEASING PLATE ROD
24	4221	*	*	1	油芯押え	OIL WICK RETAINER
25	6604	*	*	1	油芯押え止めねじ	SCREW 9/64X40 L=12.0

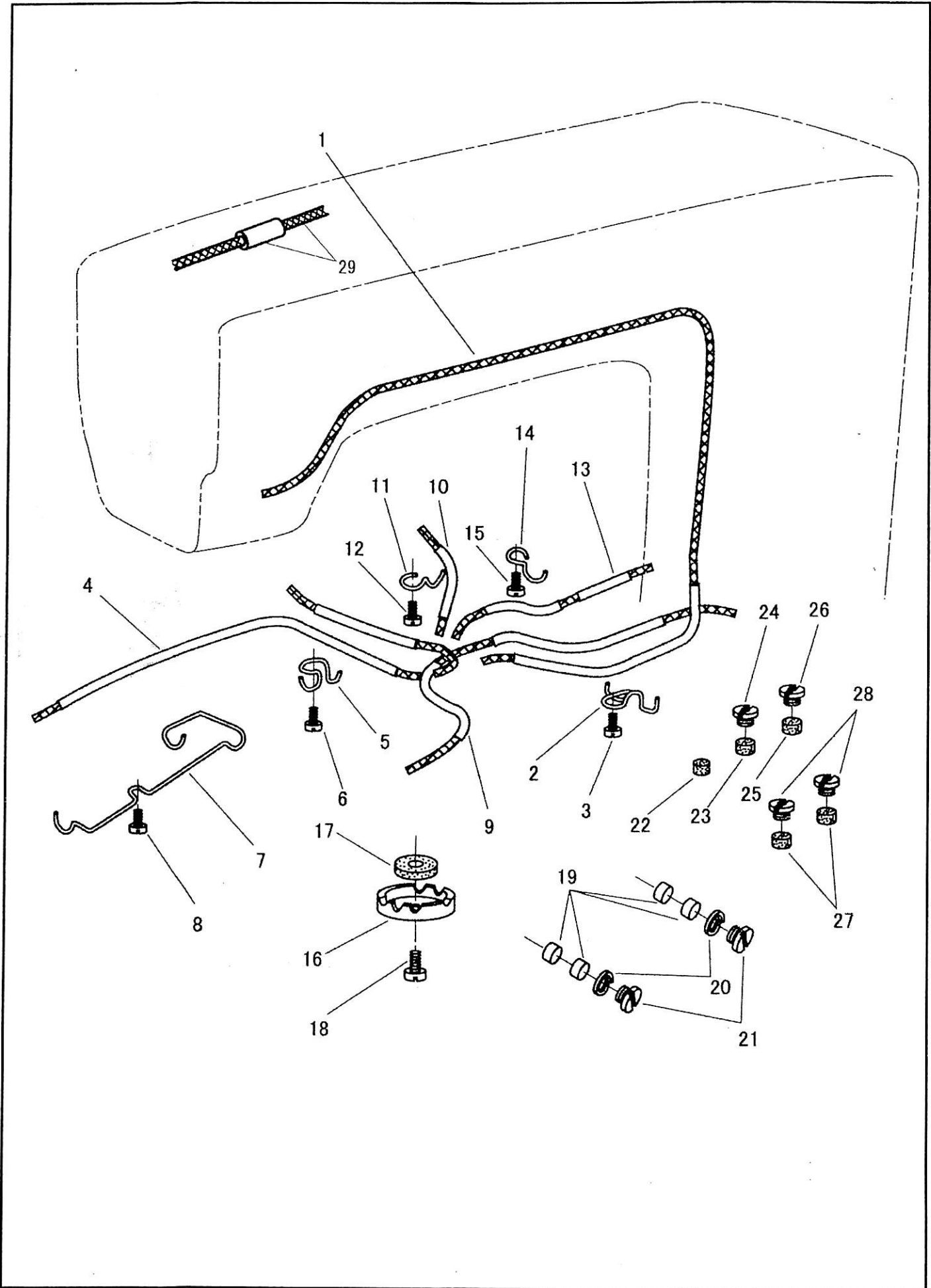

潤滑
LUBRICATION

No	部品番号 PARTS No	88L-2 -88L/TA-2	員数 QTY	品名	DESCRIPTION
1	30210C	*	1	ビニールチューブ(組)(ア-ム立胴用)	OIL TUBE & OIL WICK
2	31129	*	1	押え	RETAINER
3	6333	*	1	押え止めねじ	SCREW 9/64X40 L=6.5
4	34107C	*	1	ビニールチューブ(組)(下軸前/中間メタル用)	OIL TUBE & OIL WICK
5	31129	*	1	押え	RETAINER
6	6333	*	1	押え止めねじ	SCREW 9/64X40 L=6.5
7	15508	*	1	押え	RETAINER
8	6333	*	1	押え止めねじ	SCREW 9/64X40 L=6.5
9	30212C	*	1	ビニールチューブ(組)(送り軸メタル用)	OIL TUBE & OIL WICK
10	34045C	*	1	ビニールチューブ(組)(下軸中間メタル(右)用)	OIL TUBE & OIL WICK
11	15087	*	1	押え	RETAINER
12	6333	*	1	押え止めねじ	SCREW 9/64X40 L=6.5
13	40135C	*	1	ビニールチューブ(組)(バックシリンダー用)	OIL TUBE & OIL WICK
14	15087	*	1	押え	RETAINER
15	6333	*	1	押え止めねじ	SCREW 9/64X40 L=6.5
16	14907	*	1	ベッド油タンク	BED OIL TUBE CLAMP
17	11106	*	1	ベッド油タンクフェルト	OIL FELT
18	11108	*	1	ベッド油タンク止めねじ	SCREW 1/4X32 L=13.0
19	11069	*	4	送り軸メタルフェルト	OIL FELT (FOR BUSHING)
20	11071	*	2	送り軸メタル油栓パッキン	PACKING
21	11070	*	2	送り軸メタル油栓	OIL STOP SCREW 7/16X28
22	11080	*	1	下軸メタル(前)フェルト	OIL FELT
23	11069	*	1	下軸メタル(中間)フェルト	OIL FELT
24	11085	*	1	下軸メタル(中間)フェルト油栓	OIL STOP SCREW 7/16X28
25	11069	*	1	下軸メタル(中間-右)フェルト	OIL FELT
26	11085	*	1	下軸メタル(中間-右)フェルト油栓	OIL STOP SCREW 7/16X28
27	11069	*	2	バックシリンダー フェルト	OIL FELT
28	11085	*	2	バックシリンダー フェルト油栓	OIL STOP SCREW 7/16X28
29	15034C	*	1	ビニールチューブ 油芯(組)	OIL TUBE AND OIL WICK COMP.

糸巻き
BOBBIN WINDER

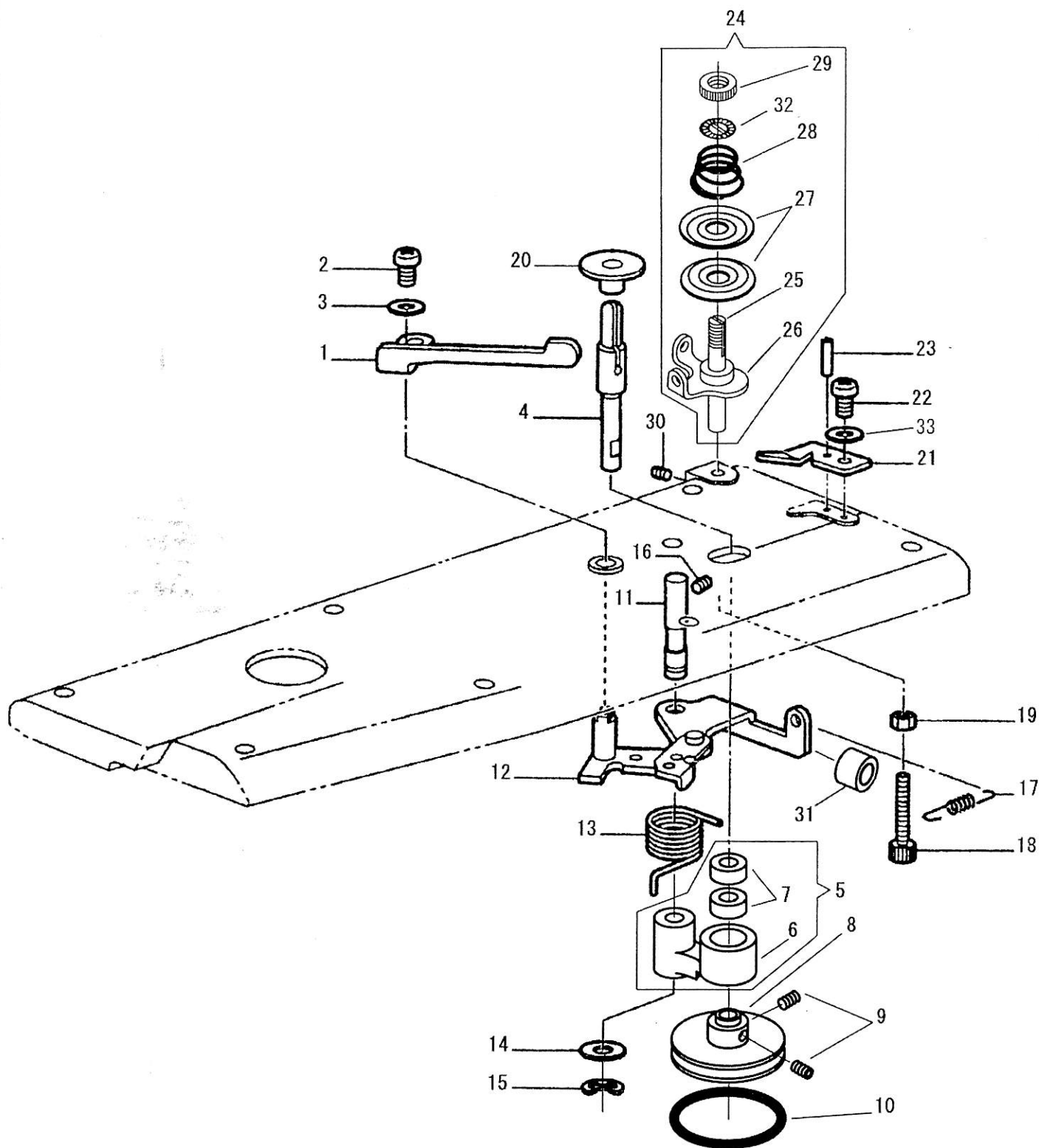

糸巻き
BOBBIN WINDER

No	部品番号 PARTS No	-8BL-2	-8BL/TA-2	員数 QTY	品名	DESCRIPTION
1	60571	*	*	1	糸巻きレバー	BOBBIN WINDER LEVER
2	B062400	*	*	1	糸巻きレバー止めねじ	SCREW M4X0.7 L=8.0
3	B026040	*	*	1	糸巻きレバー止めねじワッシャー	WASHER
4	40126	*	*	1	糸巻き軸	BOBBIN WINDER SHAFT
5	40125C	*	*	1	糸巻き腕 (組)	BOBBIN WINDER SHAFT BUSHING COMP.
6	40125	*	*	1	糸巻き腕	BOBBIN WINDER SHAFT BUSHING
7	40131	*	*	2	糸巻き腕ベアリング	BALL BEARING
8	40124	*	*	1	糸巻き車	BOBBIN WINDER SHAFT FRICTION WHEEL
9	B012400	*	*	2	糸巻き車止めねじ	SET SCREW M4X0.7 L=6.0
10	40129	*	*	1	糸巻きゴム輪	BOBBIN WINDER SHAFT FRICTION WHEEL RING
11	40127	*	*	1	糸巻き腕軸	BOBBIN WINDER SHAFT BUSHING SHAFT
12	BS25413	*	*	1	糸巻きレバー軸 (組)	BOBBIN WINDER SHAFT BUSHING BRACKET
13	40128	*	*	1	糸巻きバネ	BOBBIN WINDER SPRING
14	B025080	*	*	1	糸巻き腕軸ワッシャー	WASHER
15	B048060	*	*	1	糸巻き腕軸止め輪	RETAINING RING
16	BS23651	*	*	1	糸巻き腕軸止めねじ	SET SCREW M6X0.75 L=6.0
17	40137	*	*	1	糸巻き戻しバネ	SPRING
18	25632	*	*	1	糸巻きストッパーねじ	BOBBIN WINDER STOPPER
19	4135	*	*	1	糸巻きストッパーナット	NUT
20	BS51262	*	*	1	ほこりよけ板	BOBBIN WINDER DUST GUARD
21	BS25478	*	*	1	糸切りメス	KNIFE
22	25633	*	*	1	糸切りメス止めねじ	SCREW
23	35994	*	*	1	糸切りメスピン	PIN
24	BS38736	*	*	1	糸巻き調子 (組)	BOBBIN WINDER TENSION COMP.
25	BS38738	*	*	1	糸巻き調子棒	BOBBIN WINDER TENSION STUD
26	BS38737	*	*	1	糸巻き調子糸案内	BOBBIN WINDER TENSION THREAD GUIDE
27	B145446	*	*	2	糸巻き調子皿	BOBBIN WINDER TENSION DISC
28	10693	*	*	1	糸巻き調子バネ	BOBBIN WINDER TENSION SPRING $\phi 1.2$
29	B108265	*	*	1	糸巻き調子ナット	THUMB NUT
30	37229	*	*	1	糸巻き調子止めねじ	SET SCREW M4X0.7 L=5.0
31	40138	*	*	1	糸巻きクッションゴム	RUBBER
32	28206	*	*	1	ローレットストッパー	THUMB NUT WASHER
33	11142	*	*	1	糸切りメスワッシャー	WASHER

付属品 1
ACCESSORIES 1

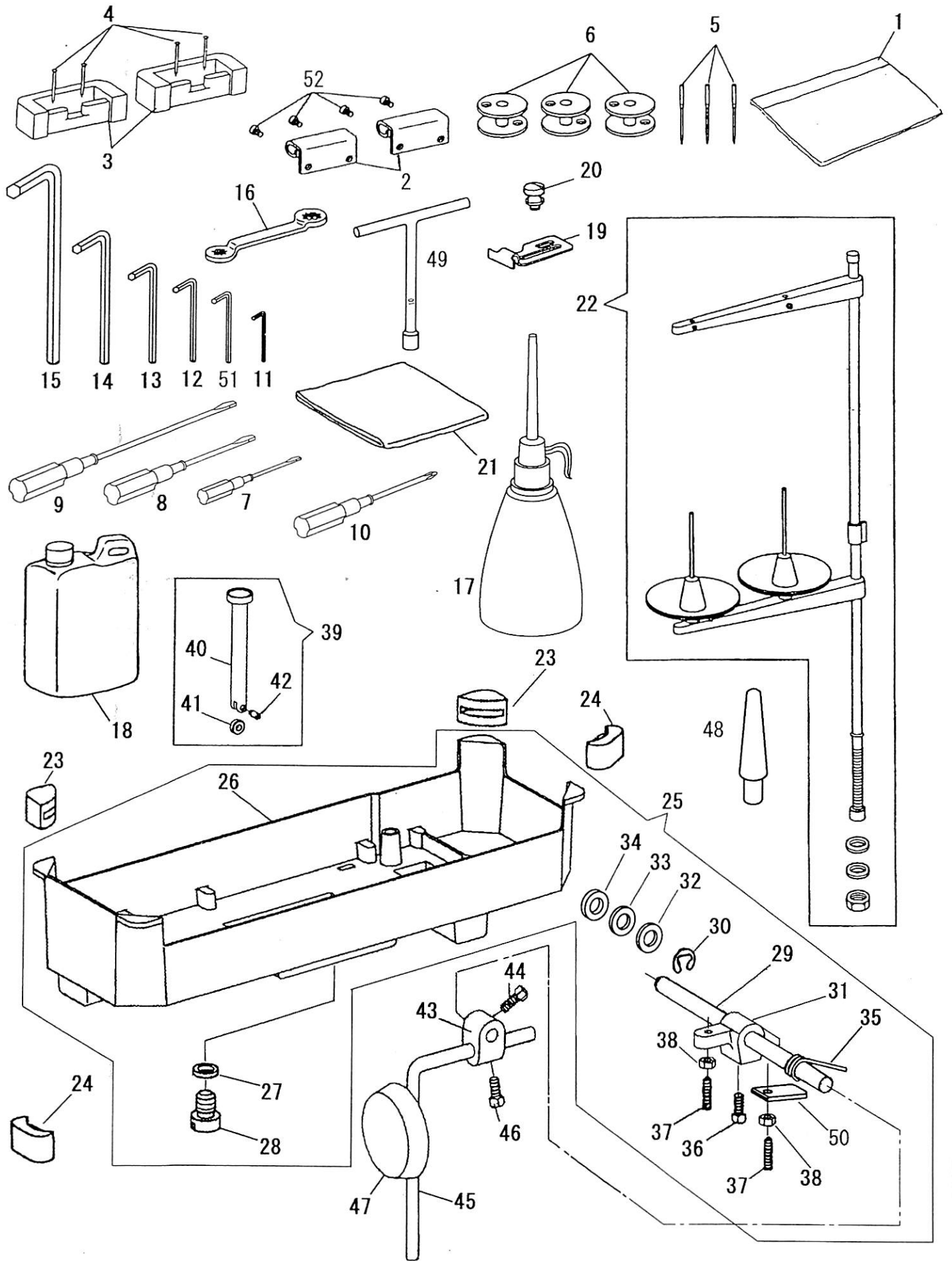

付属品 1
ACCESSORIES 1

No	部品番号 PARTS No	-8BL-2 -8BL/TA-2	員数 QTY	品名	DESCRIPTION
1	25634	**	1	補用品袋	ACCESSORIES PACK
2	11169-A	**	2	ミシンヒンジ	MACHINE HINGE CONNECTION
3	25635	**	2	ミシンヒンジ受け	MACHINE HINGE CONNECTION CUSHION
4	6055	**	4	釘	NAIL
5	N0122	* -	3	針 DPX17 #22	NEEDLE DPX17 #22
5	N0124	- *	3	針 DPX17 #24	NEEDLE DPX17 #24
6	15041	* -	3	ボビン	BOBBIN
6	16408	- *	3	ボビン	BOBBIN
7	8121	**	1	ドライバー (小)	SCREW DRIVER (SMALL)
8	8120	**	1	ドライバー (中)	SCREW DRIVER (MIDDLE)
9	8118	**	1	ドライバー (大)	SCREW DRIVER (LARGE)
10	19473	**	1	十字ドライバー	SCREW DRIVER (CROSS TYPE)
11	10747	**	1	六角レンチ (1/16 インチ)	WRENCH (1/16")
12	19457-A	**	1	六角レンチ (2.5 ミリ)	WRENCH (2.5 mm)
13	19458	**	1	六角レンチ (3 ミリ)	WRENCH (3 mm)
14	19459	**	1	六角レンチ (4 ミリ)	WRENCH (4 mm)
15	19460	**	1	六角レンチ (5 ミリ)	WRENCH (5 mm)
16	19462	**	1	メガネレンチ 10X11	DOUBLE HEAD WRENCH 10X11
17	8125	**	1	油差し	OILER
18	11193	**	1	油	OIL
19	10730	**	1	定規	CLOTH EDGE GUIDE
20	10731	**	1	定規止めねじ	SCREW 13/64X32
21	8124	**	1	ミシンカバー	MACHINE COVER
22	35254	**	1	糸立てセット	THREAD UNWINDER COMP.
23	34795	**	2	コーナー受け (A)	RUBBER CUSHION (A)
24	36416	**	2	コーナー受け (B)	RUBBER CUSHION (B)
25	36415C	**	1	油受け (組)	DRIP PAN COMP.
26	36415	**	1	油受け	DRIP PAN
27	B081007	**	1	油栓リング	O-RING
28	B140518	**	1	油栓	DRAIN SCREW
29	34798	**	1	膝上げ芯棒	KNEE LIFTER ROCK SHAFT
30	34802	**	1	膝上げ芯棒止め輪	RETAINING RING
31	36425-A	**	1	膝上げテコ	KNEE LIFTER ROCK SHAFT LIFTING ARM
32	36426	**	(1)	膝上げテコ スペーサー (t=0.1)	SPACER (t =0.1)
33	36427	**	(1)	膝上げテコ スペーサー (t=0.2)	SPACER (t =0.2)
34	36428	**	(1)	膝上げテコ スペーサー (t=0.3)	SPACER (t =0.3)
35	34800	**	1	膝上げテコ戻しバネ	SPRING
36	37313	**	1	膝上げテコ固定ねじ	SCREW 5/16X18 L=16.0
37	1773	**	2	膝上げテコ制限ねじ	ADJUSTING SCREW 15/64X28 L=30.0
38	101520	**	2	膝上げテコ制限ねじナット	NUT
39	36417C	**	1	膝上げ突き棒 (組)	KNEE LIFTER PLUNGER COMP.
40	36417	**	1	膝上げ突き棒	KNEE LIFTER PLUNGER
41	36423	**	1	膝上げ突き棒ローラー	KNEE LIFTER PLUNGER ROLLER
42	36424	**	1	膝上げ突き棒ローラー止めねじ	SCREW STUD
43	34797	**	1	膝上げだるま	KNEE LIFTER ROCK SHAFT HUB
44	37313	**	1	膝上げだるま止めねじ	SCREW 5/16X18 L=16.0
45	37314	**	1	膝上げ立て軸	KNEE LIFTER ROCK LEVER
46	37313	**	1	膝上げ立て軸止めねじ	SCREW 5/16X18 L=16.0
47	37318C	**	1	膝当てパット (組)	KNEE LIFTER KNEE PLATE COMP.
48	40397	**	1	頭部受け棒 (短)	HEAD REST (SHORT)
49	40142	**	1	T形ボックスレンチ 10X150	T BOX WRENCH 10X150
50	36429	**	1	膝上げテコ板	KNEE LIFTER ROCK SHAFT LIFTING ARM PLATE
51	19456	**	1	六角レンチ (2 ミリ)	WRENCH (2 mm)
52	25636	**	4	ミシンヒンジ止めねじ	SCREW 5/16X28

付属品 2
ACCESSORIES 2

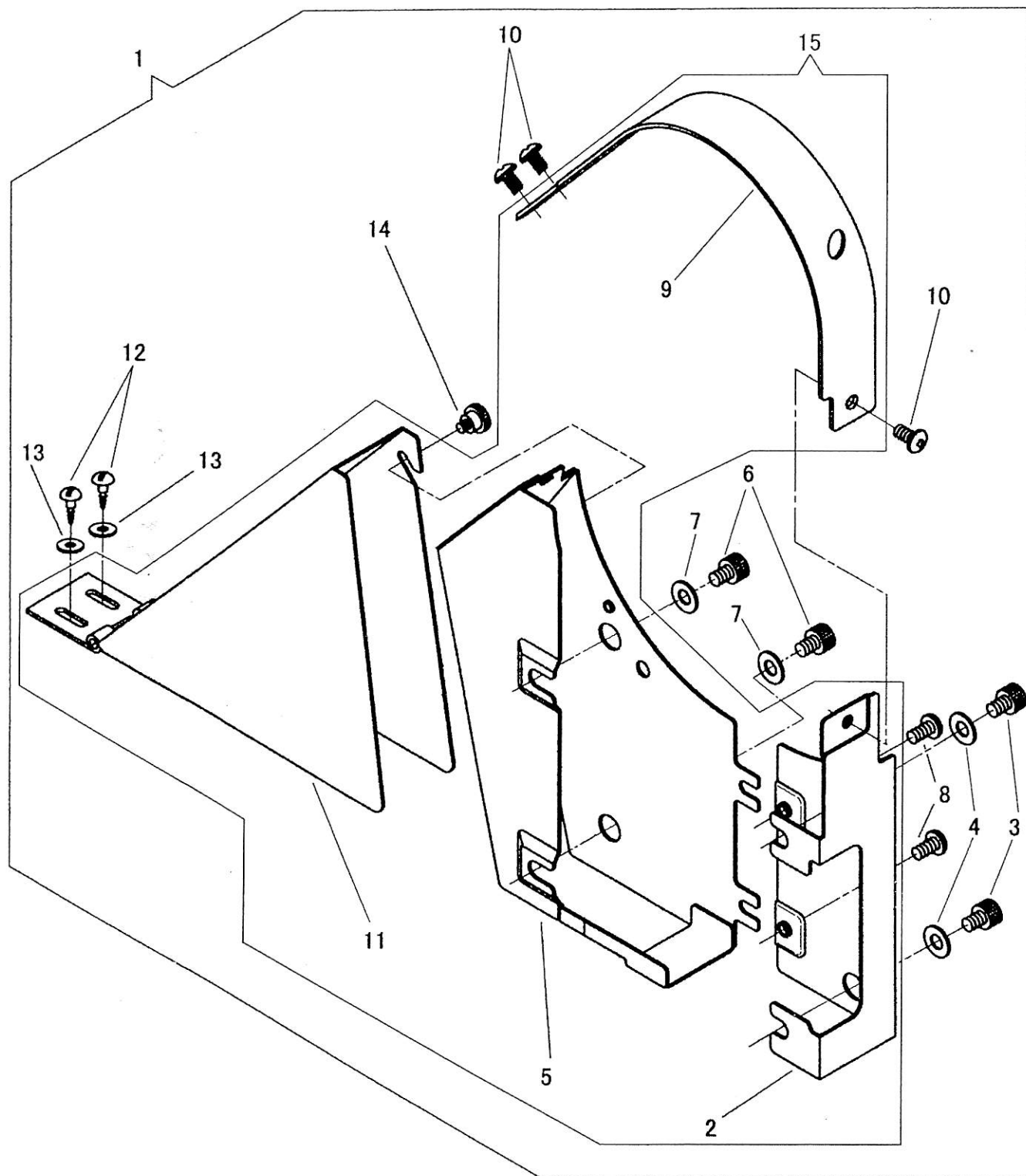

付属品 2
ACCESSORIES 2

No	部品番号 PARTS No	-88L-2 -88L/TA-2	員数 QTY	品名	DESCRIPTION
1	40112C	* *	1	ベルトガード (大組)	BELT GUARD COMP.
2	40112-01	* *	1	ベルトガード (A)	BELT GUARD (A)
3	28138	* *	2	ベルトガード (A) 止めねじ	SCREW M6X1 L=10.0
4	10599	* *	2	止めねじワッシャー	WASHER
5	40112-02	* *	1	ベルトガード (B)	BELT GUARD (B)
6	28138	* *	2	ベルトガード (B) 止めねじ	SCREW M6X1 L=10.0
7	10599	* *	2	止めねじワッシャー	WASHER
8	37288	* *	2	ベルトガード (B) 固定ねじ	SCREW M4X0.7 L=5.0
9	40112-03	* *	1	ベルトガード (C)	BELT GUARD (C)
10	37288	* *	3	ベルトガード (C) 止めねじ	SCREW M4X0.7 L=5.0
11	40112-04	* *	1	ベルトガード (D)	BELT GUARD (D)
12	15081	* *	2	ベルトガード (D) 木ねじ	WOOD SCREW
13	11142	* *	2	木ねじワッシャー	WASHER
14	11830	* *	1	ベルトガード (D) ツマミねじ	THUMB SCREW
15	40112	* *	1	ベルトガード (組)	BELT GUARD COMP.

セイコーミシン株式会社

〒273-0018 千葉県船橋市栄町2-13-6

TEL. 047-420-3561, 050-3535-3491

FAX. 047-420-3560

E-mail: eigyo@seiko-sewing.co.jp

(国内営業)

Parts No. PB46470(0408)

Rev. 2